

MAB 800

1400W

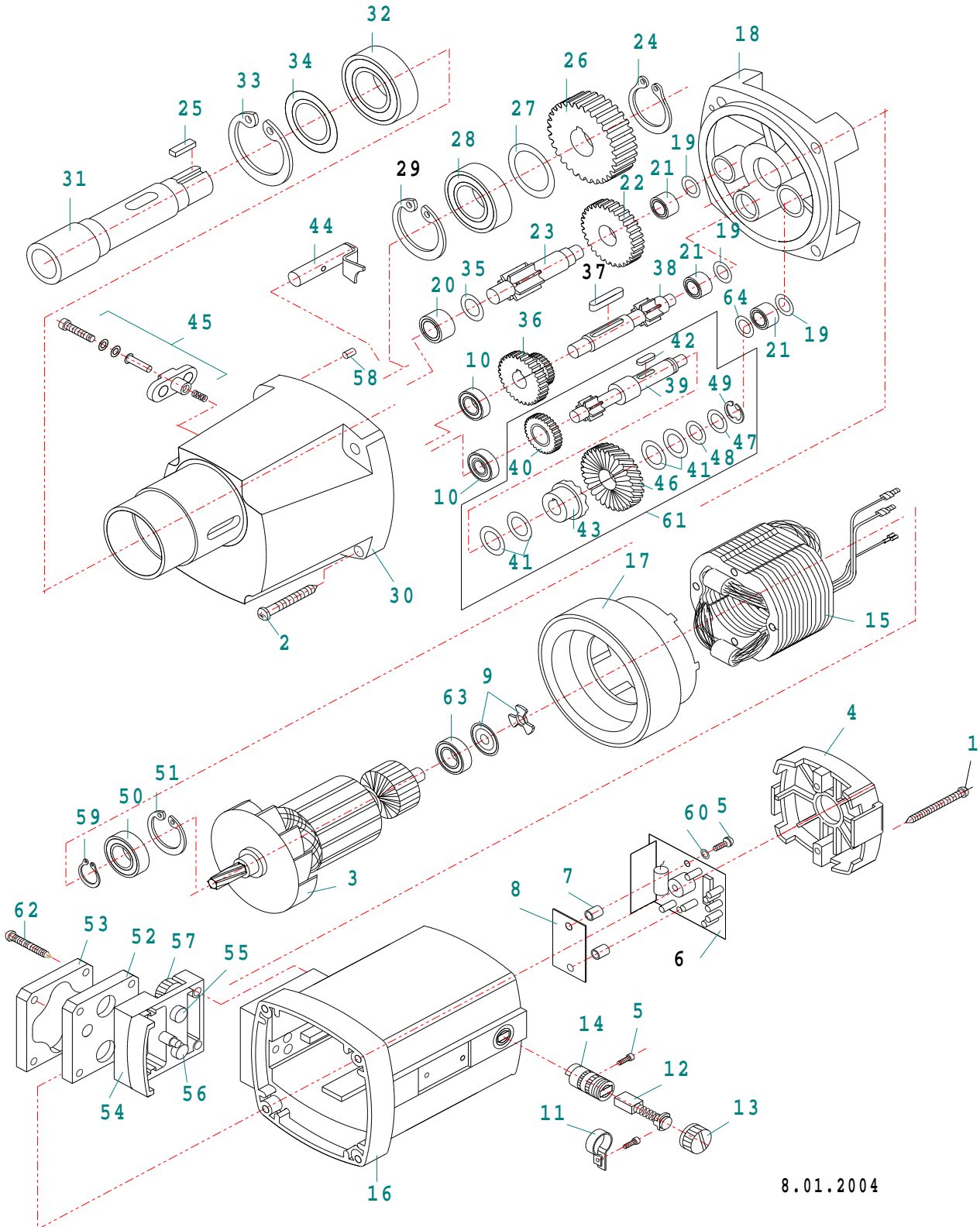

Antriebseinheit MAB 800 1.400W
Motor MAB 800 1.400W
Moteur MAB 800 1.400W
Motor MAB 800 1.400W
Blocco motore 1.400W



ipm.ru

Item No.	Part.-No.	Denomination	
1	50 1058 1	Blechschraube 4,8 x 45	
		Screw 4,8 x 45	
		Vis parker 4,8 x 45	
		Tornillo de chapa 4,8 x 45	
		Vite per lamiera 4,8 x 45	
2	50 1091 1	Blechschraube 5,5 x 38	
		Screw 5,5 x 38	
		Vis parker 5,5 x 38	
		Tornillo de chapa 5,5 x 38	
3	50 1092 1	Anker 220-240 V	
		Armature 220-240 V	
		Induit 220 - 240 V	
		Inducido 220 - 240 V	
3 A	50 1093 1	Anker 110 V	
		Armature 110 V	
		Induit 110 V	
		Inducido 110 V	
4	50 1094 1	Kappe für Motorgehäuse	
		Cap for motor housing	
		Capot pour logement moteur	
		Tapa para caja de motor	
		Calotta superiore della custodia motore	
5	50 1095 1	Blechschraube 3,9 x 9,5	
		Screw 3,9 x 9,5	
		Vis parker 3,9 x 9,5	
		Tornillo de chapa 3,9 x 9,5	
		Vite per lamiera 3,9 x 9,5	
6	50 1096 1	Motorplatine 220 V	
		PC board for motor 220 V	
		Platine moteur 220 V	
		Placa electronica 220 V	
		Scheda elettronica motore 220V	

Item No.	Part.-No.	Denomination	
6 A	50 1097 1	Motorplatine 110 V	
		PC board for motor 110 V	
		Platine moteur 110 V	
		PCB del motor 110 V	
		Scheda elettronica motore 110V	
7	50 1098 1	Distanzbuchse	
		Distance sleeve	
		Douille d'écartement	
		Casquillo espaciador	
		Anello distanziatore	
8	50 1099 1	Isolierscheibe	
		Isolate disk	
		Rondelle isolante	
		Placa aislante	
		Anello d'isolamento	
9	50 1100 1	Distanzscheibe mit Polrad	
		Disk with wheel	
		Rondelle d'écartement avec rotor	
		Placa espaciadora con rotor	
		Disco distanziatore con ruota polare	
10	50 1101 1	Rillenkugellager 6000	
		Ball bearing 6000	
		Roulement rainuré à billes 6000	
		Rodamiento 6000	
		Cuscinetto a sfere 6000	
11	50 1102 1	Spannschelle	
		Span clamp	
		Bride de serrage	
		Abrazadera	
		Fascetta di tensione	
12	50 1103 2	Kohlebürste mit Feder 6,3 x 12,4	
		Carbon brush with spring 6,3 x 12	
		Balai de charbon avec ressort 6,3 x 12,4	
		Escobilla con resorte 6,3 x 12,4	
		Spazzola di carbone con molla 6,3 x 12,4	
12 A	50 1103 1	Kohlebürste mit Feder 6,2x10	
		Carbon brush with spring 6,2x10	
		Balai de charbon avec ressort 6,2x10	
		Escobilla con resorte 6,2x10	
		Spazzola di carbone con molla 6,2x10	

Sto-ibm.ru

Item No.	Part.-No.	Denomination	
13	50 1104 2	Kohlehalterverschlußkappe für 6,3 x 12,4	
		Carbon brush cap for 6,3 x 12,4	
		Chapeau de fermeture du porte-balai de charbon 6,3 x 12,4	
		Tapa de portaescobillas para 6,3 x 12,4	
		Cappuccio di chiusura del contenitore di carbone per 6,3 x 12,4	
13 A	50 1104 1	Kohlehalterverschlußkappe für 6,2x10	
		Carbon brush cap for 6,2x10	
		Chapeau de fermeture du porte-balai de charbon 6,2x10	
		Tapa de portaescobillas para 6,2x10	
		Cappuccio di chiusura del contenitore di carbone per 6,2x10	
14	50 1105 2	Kohlehalterführung für Kohlebürste 6,3 x 12,4	
		Device for carbon brush feeding 6,3 x 12,4	
		Guidage du porte-balai de charbon pour le balai de charbon 6,3 x 12,4	
		Guía de portaescobillas para escobilla 6,3 x 12,4	
		Guida del contenitore di carbone per spazzola di carbone 6,3 x 12,4	
14 A	50 1105 1	Kohlehalterführung für Kohlebürste 6,2x10	
		Device for carbon brush feeding 6,2x10	
		Guidage du porte-balai de charbon pour le balai de charbon 6,2x10	
		Guía de portaescobillas para escobilla 6,2x10	
		Guida del contenitore di carbone per spazzola di carbone 6,2x10	
15	50 1106 1	Spule 220 - 240 V	
		Field coil 220 - 240 V	
		Bobine 220 - 240 V	
		Bobina 220 - 240 V	
		Statore 220 - 240 V	
15 A	50 1107 1	Spule 110 V	
		Field coil 110 V	
		Bobine 110 V	
		Bobina 110 V	
		Statore 110 V	
16	50 1108 1	Motorgehäuse	
		Motor housing	
		Logement moteur	
		Caja de motor	
		Alloggiamento del motore	
17	50 1109 1	Luftleitring	
		Air conducting ring	
		Anneau de ventilation	
		Anillo de conducto de aire	
		Convogliatore aria	

Item No.	Part.-No.	Denomination	
18	50 1110 1	Getriebelagerschild	
		Shield plate	
		Induit de palier transmission	
		Casquillo	
		Flangia portacuscinetti del cambio	
19	50 1111 1	Druckscheibe	
		Pressure disk	
		Rondelle de pression	
		Arandela de presión	
		Rondelle di spinta	
20	50 1126 1	Nadellager RNA 4900	
		Needle bearing RNA 4900	
		Palier à aiguilles RNA 4900	
		Cojinete de rodillos largos RNA 4900	
		Cuscinetto a rulli RNA 4900	
21	50 1035 1	Nadelhülse HK 0810	
		Needle bearing HK 0810	
		Douille à aiguilles HK 0810	
		Rodamiento de agujas HK 0810	
		Cuscinetto a rullini HK 0810	
21 A	50 1112 1	Nadellager 8x15x10	
		Needle bearing 8x15x10	
		Palier à aiguilles 8x15x10	
		Cojinete de rodillos largos 8x15x10	
		Cuscinetto a rulli RNA 8x15x10	
22	50 1113 1	Zwischenrad 2	
		Intermedium gear wheel 2	
		Roue intermédiaire 2	
		Rueda intermedia 2	
		Ruota intermedia 2	
23	50 1114 1	Zwischenwelle 3	
		Intermedium shaft 3	
		Arbre intermédiaire 3	
		Eje de transmisión intermedia 3	
		Contralbero 3	
24	50 1115 1	Sicherungsring 24/1,2	
		Circlip ring 24/1,2	
		Rondelle fusible 24/1,2	
		Anillo de fusible 24/1,2	
		Anello seeger E24/1,2	

Sto-ibm.ru

Item No.	Part.-No.	Denomination	
25	50 1116 1	Paßfeder B6x6x20	
		Spring B6x6x20	
		Goujon de blocage B6x6x20	
		Chaveta B6x6x20	
		Chiavetta B6x6x20	
26	50 1117 1	Spindelzahnrad	
		Spindle gear wheel	
		Roue d'arbre	
		Rueda de husillo	
		Ingranaggio dell'albero	
27	50 1118 1	Unterlegscheibe 25/35x0,1	
		Shim 25/35x0,1	
		Rondelle 25/35x0,1	
		Arandela 25/35x0,1	
		Rondella 25/35x0,1	
28	50 1119 1	Rillenkugellager 6005 2RS	
		Ball bearing 6005 2RS	
		Roulement rainuré à billes 6005 2RS	
		Rodamiento 6005 2RS	
		Cuscinetto a sfere 6005 2RS	
29	50 1120 1	Sicherungsring 47/1,75	
		Circlip ring 47/1,75	
		Rondelle fusible 47/1.75	
		Anillo de fusible 47/1.75	
		Anello seeger I 47/1,75	
30	50 1121 1	Getriebegehäuse	
		Gear box case	
		Logement transmission	
		Caja de engranaje	
		Scatola trasmissione	
31	50 1122 1	Arbeitsspindel	
		Spindle	
		Arbre de travail	
		Portabrocas	
		Mandrino cono morse	
32	50 1123 1	Rillenkugellager 6006 2Z	
		Ball bearing 6006 2Z	
		Roulement rainuré à billes 6006 2Z	
		Rodamiento 6006 2Z	
		Cuscinetto a sfere 6006 2Z	

Sto-ibm.ru

Item No.	Part.-No.	Denomination	
33	50 1124 1	Sicherungsring 55/2	
		Circlip ring 55/2	
		Rondelle fusible 55/2	
		Anillo de fusible 55/2	
		Anello seeger I 55/2	
34	50 1125 1	Unterlegscheibe für Rillenkugellager 6006 2Z	
		Shim for ball bearing 6006 2Z	
		Rondelle pour roulement à billes 6006 2Z	
		Arandela para cojinete 6006 2Z	
		Rondella per cuscinetti a sfera 6006 2Z	
35	50 1127 1	Unterlegscheibe für Nadellager RNA 4900	
		Shim for needle bearing RNA 4900	
		Rondelle pour palier à aiguilles RNA 4900	
		Arandela para cojinete de rodillos largos RNA 4900	
		Rondella per cuscinetti RNA 4900	
36	50 1128 1	Zahnradblock	
		Gear wheel block	
		Bloc roue dentée	
		Bloque de rueda dentada	
		Blocco della ruota dentata	
37	50 1050 1	Paßfeder A5x5x28	
		Spring A5x5x28	
		Goujon de blocage A5x5x28	
		Chaveta A5x5x28	
		Chiavetta A5x5x28	
38	50 1129 1	Zwischenwelle 2 12 Zähne	
		Intermedium shaft 2 12 teeth	
		Arbre intermédiaire 2 12 dents	
		Eje de transmisión intermedia 2 12 dientes	
		Contralbero 2 12 denti	
39	50 1131 1	Zwischenwelle 1 13 Zähne	
		Intermedium shaft 1 13 teeth	
		Arbre intermédiaire 1 13 dents	
		Eje de transmisión intermedia 1 13 dientes	
		Contralbero 1 13 denti	
40	50 1132 1	Zwischenrad 1 28 Zähne	
		Intermedium gear wheel 1, 28 teeth	
		Roue intermédiaire 1, 28 dents	
		Rueda intermedia 1, 28 dientes	
		Ruota intermedia 1 a 28 denti	

Sto-ibm.ru

Item No.	Part.-No.	Denomination	
41	50 1133 1	Tellerfeder 28/12,2x1	
		Spring 28/12,2x1	
		Ressorts à coupelle 28x12,2x1	
		Resorte de plato 28x12,2x1	
		Molla a tazza conica 28x12,2x1	
42	50 1134 1	Paßfeder A5x5x10	
		Spring A5x5x10	
		Goujon de blocage A5x5x10	
		Chaveta A5x5x10	
		Chiavetta A5x5x10	
43	50 1135 1	Kupplungshälfte	
		Part of coupling	
		Demi-accouplement	
		Mitades embrague	
		Semi-raccordo	
44	50 1136 1	Kupplungsbolzen komplett	
		Coupling bolt complete	
		Boulons embrayage complet	
		Vástago de acoplamiento	
		Perno d'accoppiamento completo	
45	50 1052 1	Gangschaltung komplett	
		Gear change complete	
		Dérailleur, complet,	
		Engranaje completo	
		Cambio di velocità completo	
46	50 1137 1	Kupplungszahnrad schräg verzahnt 36 Zähne	
		Gear wheel inclined 36 teeth	
		Roue dentée d'accouplement à denture hélicoïdale, 36 dents	
		Rueda dentada de acoplamiento oblicua 36 dientes	
		Ingranaggio della frizione dentata diagonale a 36 denti	
47	50 1138 1	Druckscheiben	
		Pressure disks	
		Rondelles de pression	
		Arandelas de presión	
		Rondelle di spinta	
48	50 1139 1	Paßscheibe 12	
		Disk 12	
		Rondelle d'ajustage 12	
		Arandela de ajuste 12	
		Disco di regolazione 12	

Sto-ibm.ru

Item No.	Part.-No.	Denomination	
49	50 1141 1	Sicherungsring 9	
		Circlip ring 9	
		Rondelle fusible 9	
		Anillo de fusible 9	
		Anello seeger 9	
50	50 1250 1	Rillenkugellager 6001 2RS	
		Ball bearing 6001 2RS	
		Roulement rainuré à billes 6001 2RS	
		Rodamiento 6001 2RS	
		Cuscinetto a sfere 6001 2RS	
51	50 1027 1	Sicherungsring 28/1,2	
		Circlip ring 28/1,2	
		Rondelle fusible 28/1,2	
		Anillo de fusible 28/1,2	
		Anello seeger 28/1,2	
52	50 1144 1	Zwischenstück	
		Intermedium cover for potentiometer housing	
		Pièce intermédiaire	
		Pieza intermedia	
		Pezzo intermedio	
53	50 1143 1	Potentiometergehäuseabdeckung	
		Cover for potentiometer housing	
		Couvercle de logement potentiomètre	
		Tapa de caja de potenciómetro	
		Coperchio dell'alloggio del potenziometro	
54	50 1142 1	Potentiometergehäuse	
		Housing for potentiometer	
		Logement potentiomètre	
		Caja de potenciómetro	
		Alloggio del potenziometro	
55	50 1145 1	Potentiometer für Drehzahlregelung 100 kOhm	
		Potentiometer for speed control 100 kOhm	
		Potentiomètre pour réglage vitesse rotation 100 kOhm	
		Potenciómetro para ajuste del número de revoluciones 100 kOhm	
		Potenziometro per la regolazione del numero di giri 100 kOhm	
56	50 1146 1	Potentiometer für Drehmomentregelung 220 Ohm	
		Potentiometer for power control 220 Ohm	
		Potentiomètre pour réglage couple 220 kOhm	
		Potenciómetro para ajuste de par de giro 220 kOhm	
		Potenziometro per la regolazione della coppia 220 kOhm	

Item No.	Part.-No.	Denomination	
57	50 1147 1	Stellrad orange	
		Adjusting wheel orange	
		Roue de réglage orange	
		Rueda reguladora naranja	
		Ruota di regolazione arancione	
58	50 1148 1	Steckkerbstift 5x16	
		Pin 5x16	
		Goupille cannelée 5x16	
		Vástago de ranura 5x16	
		Perno scalalato 5x16	
59	50 1071 1	Sicherungsring 11/1	
		Circlip ring 11/1	
		Rondelle fusible 11/1	
		Anillo de fusible 11/1	
		Anello seeger 11/1	
60	50 1149 1	Isolierscheibe	
		Insulating washer	
		Rondelle isolante	
		Placa aislante	
		Anello d'isolamento	
61	50 1150 1	Rutschkupplung komplett	
		Mechanical clutch complete	
		Embrayage à glissement, complet,	
		Guia	
		Frizione meccanica completa	
62	50 1196 1	Senkkopfschraube 6x55	
		Screw 6x55	
		Vis tête plate 6x55	
		Tornillo fresado 6x55	
		Vite 6x55	
63	50 1006 1	Rillenkugellager 608 2Z	
		Ball bearing 608 2Z	
		Roulement rainuré à billes 608 2Z	
		Rodamiento 608 2Z	
		Cuscinetto a sfere 608 2Z	
64	50 1036 1	Anlaufscheibe	
		Washer	
		Plaque de butée	
		Arandela de tope	
		Disco di avviamento	

Die aufgeführten Preise sind netto, ab Werk Mönchengladbach, Deutschland.
Prices mentioned above are net, ex works Mönchengladbach, Germany.
Les prix indiqués ci-dessus s'entendent net et ex usine Mönchengladbach, Allemagne.
Los precios se entienden net ex fábrica Mönchengladbach, Alemania.
Prezzi netti, partenza fabbrica, Mönchengladbach, Germania.

MAB 800

Antriebseinheit 1400W

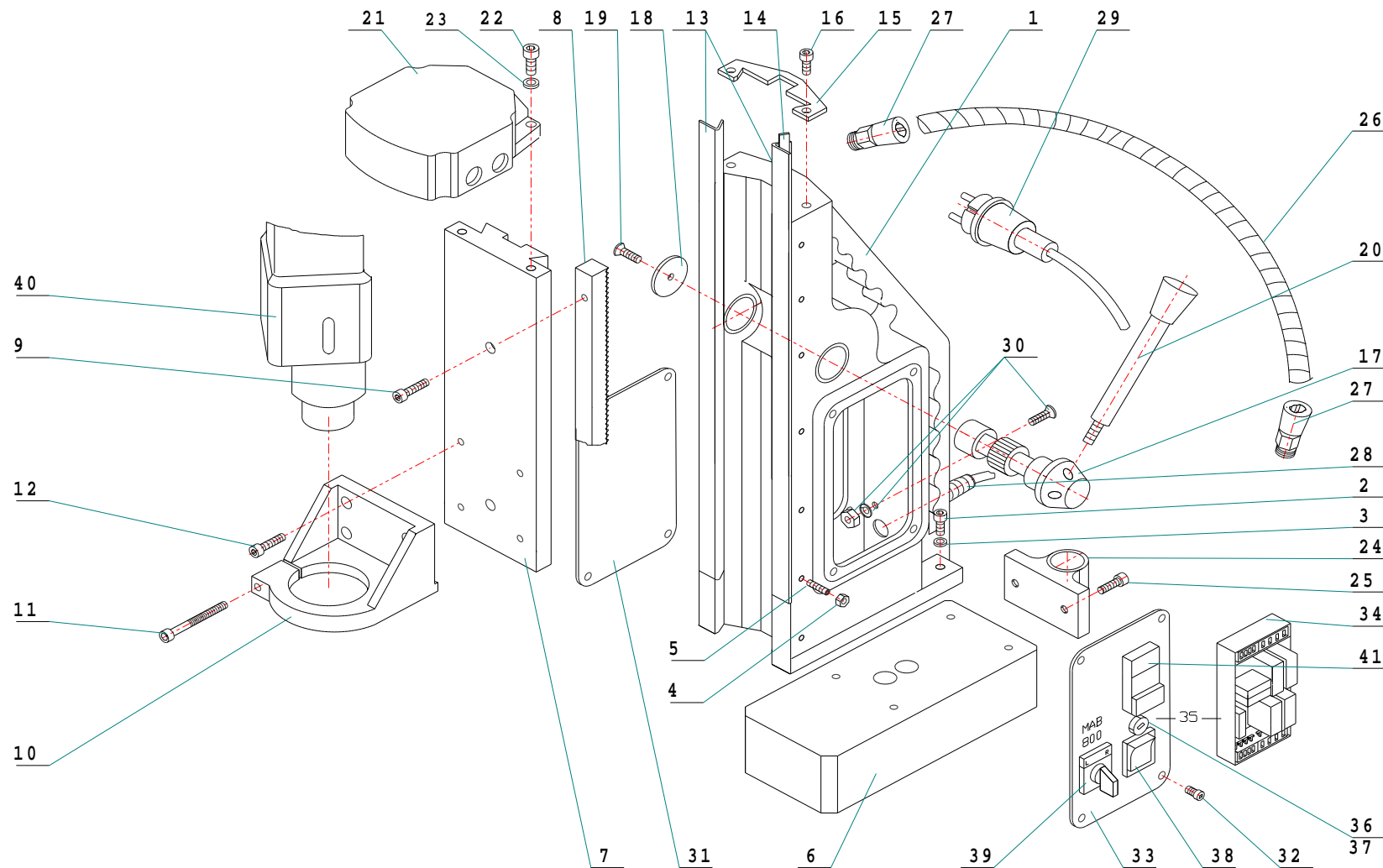

Magnetbohrständer MAB 800 1.400W
 Stand MAB 800 1.400W
 Support magnétique MAB 800 1.400W
 Soporto MAB 800 1.400W
 Sopporte magnetico MAB 800 1.400W



Item No.	Part.-No.	Denomination	
1	60 1041 2	Gehäuse für Magnetbefestigung M8 ohne Einkerbung	
		Housing with holes M8 without groove	
		Bâti pour fixation magnétique M8 sans entaille	
		Caja para fijación de imán M8 sin ranura	
		Basamento portamagnete per viti M8	
1 A	60 1041 1	Gehäuse für Magnetbefestigung mit Einkerbung	
		Housing with groove	
		Bati pour fixation magnétique M8 avec entaille	
		Caja para fijación de imán M8 con ranura	
		Basamento portamagnete per viti M8 con tacca	
2	60 1011 1	Schraube M6x25	
		Screw M6x25	
		Vis M6x25	
		Tornillo M6x25	
		Vite M6x25	
3	60 1002 1	Federscheibe 6,3	
		Washer 6,3	
		Rondelle on dulée 6,3	
		Arandela de resorte 6,3	
		Rondella elastica 6,3	
4	60 1003 1	Kontermutter M5	
		Fixing nut M5	
		Contre-écrou M5	
		Contratuerca M5	
		Controdado M5	
5	60 1042 1	Nachstellschraube M5x25 für Schlitten	
		Fixing screw M5x25 for Slide	
		Vis de réglage M5x25 pour chariot	
		Tornillo de reajuste M5x25 para carro	
		Vite regolabile M5x25 per carrello	
6	60 1043 1	Elektrohochleistungsmagnet ohne Indikator M6	
		Magnet electric without indikator M6	
		Aimant haute puissance électrique sans indicateur M6	
		Imán eléctrico de alto rendimiento sin indicador M6	
		Elettromagnete con indicatore M6	

Item No.	Part.-No.	Denomination	
7	60 1044 1	Schlitten	auf Anfrage
		Slide	on demand
		Chariot	sur demande
		Carro	por encargo
		Carrello	su richiesta
8	60 1045 1	Zahnstange L: 280 mm	
		Tooth rack length: 280 mm	
		Crémaillère L : 280 mm	
		Cremallera L: 280 mm	
		Cremagliera L: 280 mm	
9	60 1046 1	Schraube für Zahnstange M6x30	
		Screw for tooth rack M6x30	
		Vis pour crémaillère M6x30	
		Tornillo para cremallera M6x30	
		Vite per la cremagliera M6x30	
10	60 1047 1	Getriebehalter für Motorbefestigung	
		Gear holder for motor	
		Support transmission pour fixation moteur	
		Sujeción de engranaje para fijación del motor	
		Supporto anteriore per il fissaggio del motore	
11	60 1048 1	Spannschraube für Getriebehalter M6x55	
		Screw for gear holder M6x55	
		Tendeur support de transmission M6x55	
		Tornillo de sujeción para fijación de engranaje M6x55	
		Vite per il supporto del motore M6x55	
12	60 1001 1	Schraube M6x16	
		Screw M6x16	
		Vis M6x16	
		Tornillo M6x16	
		Vite M6x16	
13	60 1049 2	Messingsführungsleiste (1 Satz re/li) mit Einkerbung	
		Guide rail (1 set right/left) with groove	
		Barre conductrice en laiton (1 kit droit/gauche) avec rainure	
		Listón-guía de latón (1 bloque dcha/izda) con entalladura	
		Sagoma della guida di ottone (1 des./sin.) con tacca	
13 A	60 1049 1	Messingsführungsleiste (1 Satz re/li) ohne Klemmbefestigung	
		Guide rail (1 set right/left) without groove	
		Barre conductrice en laiton (1 kit droit/gauche) sans fixation à serrage	
		Listón-guía de latón (1 bloque dcha/izda) sin fijación	
		Sagoma della guida di ottone (1 des./sin.) senza morsetto di fissaggio	

Item No.	Part.-No.	Denomination	
14	60 1050 1	Klemmleiste Stahl rechts	
		Adjustment rail right, steel	
		Borne acier à droite	
		Listón de fijación de acero derecha	
		Listello di serraggio d'acciaio destro	
15	60 1051 1	Abdeckblech	
		Cover shield with 2 holes	
		Tôle de protection	
		Chapa de cubierta	
		Lamiera di protezione	
16	60 1052 1	Linsenkopfschraube für Abdeckblech M4x6	
		Screw M4x6	
		Vis pour tôle de protection M4x6	
		Tornillo para chapa protectora M4x6	
		Vite M4x6	
17	60 1053 1	Zahnradwelle	
		Shaft for gear wheel	
		Arbre roue dentée	
		Eje de transmisión de rueda dentada	
		Albero con ruota dentata	
18	60 1022 1	Befestigungsscheibe für Zahnradwelle	
		Disc for tooth rack	
		Rondelle de fixation pour arbre de la roue dentée	
		Disco de fijación para eje de transmisión	
		Rondella di fissaggio per albero con ruota dentata	
19	60 1023 1	Linsenkopfschraube für Zahnradwelle M6x16	
		Screw for gear wheel M6x16	
		Vis à tête plate ronde pour arbre de roue dentée M6x16	
		Tornillo fresado para eje de transmisión M6x16	
		Vite a testa bombata per albero M6x16	
20	60 1054 2	Griff für Höhenverstellung silbermatt mit Kunststoffknopf	
		Handle rod with knob	
		Poignée pour déplacement en hauteur, argent mat avec pommeau plastique	
		Sujeción para cambio de altura plata mate con puño de plástico	
		Leva con pomello in plastica per discesa/salita	
21	60 1055 1	Motorbefestigungshaube silber	
		Cover for motor silver	
		Capot de fixation moteur, argent	
		Tapa de fijación de motor, plata	
		Calotta di fissaggio del motore di colore, argentea	

Item No.	Part.-No.	Denomination	
22	60 1056 1	Schraube für Motorbefestigungshaube M8x35	
		Screw for cover M8x35	
		Vis pour capot de fixation moteur M8x35	
		Tornillo para tapa de fijación de motor M8x35	
		Vite per la colatta di fissaggio del motore M8x35	
23	60 1057 1	Federscheibe 8,3	
		Washer 8,3	
		Rondelle ondulé 8,3	
		Arandela de resorte 8,3	
		Rondella elastica 8,3	
24	60 1058 1	Kugelstütze	
		Magnet release assembly	
		Support à bille	
		Apoyo de bola	
		Porta sfera	
25	60 1059 1	Schraube M8x16	
		Screw M8x16	
		Vis M8x16	
		Tornillo M8x16	
		Vite M8x16	
25 A	60 1001 1	Schraube M6x16	
		Screw M6x16	
		Vis M6x16	
		Tornillo M6x16	
		Vite M6x16	
26	70 1000 1	Kabelschuttschlauch	
		Cable protection tube	
		Gaine de protection des câbles	
		Manguera de protección de cable	
		Guaina protezione cavi elettrici	
26 A	70 1054 1	Kabelschuttschlauch komplett mit Verschraubung + Anschlußkabel	
		Cable protection tube complete with gland and cable	
		Gaine de protection des câbles complète avec vissage et câble de raccordement	
		Manguera de protección de cable con acople roscado + cable de conexión	
		Guaina di protezione cavi elettrici completo di passacavo e cavo	
27	70 1002 1	Kabelschuttschlauchverschraubung PG 9	
		Gland PG 9	
		Vissage gaine de protection câbles PG 9	
		Acople roscado de manguera PG9	
		Passacavo con protezione del cavo PG 9	

Item No.	Part.-No.	Denomination	
28	70 1003 1	Kabelverschraubung mit Knickschutz PG 11	
		Mains cable gland PG 11	
		Vissage câbles avec protection anti-plier PG 11	
		Acople roscado de cable con protección de pliegue PG 11	
		Passacavo con protezione antiflessione PG 11	
29	70 1004 1	Anschlußleitung 220 - 240 V komplett mit Stecker	
		Connection cable 220 - 240 V with plug	
		Ligne 220-240 V, complet, avec fiche	
		Cable de conexión 220-240 V, completo con enchufe	
		Linea 220 - 240 V completa della spina	
29 A	70 1041 1	Anschlußleitung 220 - 240 V komplett Ausf. mit engl. Stecker	
		Connection cable 220 - 240 V with English plug	
		Ligne 220-240 V, complet, avec fiche anglaise	
		Cable de conexión 220-240 V versión completa con enchufe inglés	
		Cavo di alimentazione elettrica 220-240V completo di spina	
29 B	70 1005 1	Anschlußleitung 110 V (Steckerpreis auf Anfrage)	
		Connection cable 110 V (plug on demand)	
		Ligne 110 V (Prix de la fiche sur demande)	
		Cable de conexión 110V (Precio del enchufe según Demanda)	
		Cavo di alimentazione elettrica 110V (prezzo spina su richiesta)	
30	70 1006 1	Erdung komplett	
		Earth screw, complete	
		Mise à la terre, complet	
		Conexión a tierra completa	
		Morsetto di messa a terra	
31	70 1055 1	Gehäuseabdeckung Rückseite	
		Side plate	
		Couvercle logement partie arrière	
		Tapa de caja parte trasera	
		Coperchio dell'alloggio lato posteriore	
32	70 1008 1	Schraube für Abdeckblech M4x6	
		Screw for side plate M4x6	
		Vis pour tôle de protection M4x6	
		Tornillo para chapa protectora M4x6	
		Vite M4x6	
33	70 1056 1	Gehäuseabdeckung Frontseite	
		Switch plate front side	
		Couvercle logement partie avant	
		Tapa de caja parte delantera	
		Placca in alluminio di copertura alloggiamento interruttori	

Item No.	Part.-No.	Denomination	
34	70 1015 2	Steuerungsplatine mit 3 Relais 230 V	
		PC board with 3 Relais 230 V	
		Platine de commande avec 3 relais 230 V	
		Chapa de control con 3 relés 230V	
		Scheda elettronica con 3 relais 230 V	
35	70 1057 2	Schalteinheit komplett mit Platine 3 Relais 230 V	
		Switch plate complete with switches and PC board 230 V	
		Unité de commutation complète avec platine 3 Relais 220 V	
		Parte de conmutación completa con chapa de protección 3 relé 220 V	
		Unità di distribuzione completa con scheda a 3 relè 220 V	
36	70 1012 1	Sicherungshalter	
		Fuse holder	
		Support fusible	
		Soporte de fusible	
		Scatola portafusibile	
37	70 1013 1	Sicherung 2A, 5x20, 250 V F DIN 41 661	
		Fuse 2A, 5x20, 250 V F DIN 41 661	
		Fusible 2A, 5x20, 250 V F DIN 41 661	
		Fusible 2A, 5x20, 250 V F DIN 41 661	
		Fusibile protezione 2A,5x20,250 VF DIN 41 661	
38	70 1014 1	Magnetschalter	
		Magnet switch	
		Interrupteur magnétique	
		Conmutador magnético	
		Interruttore dell'elettromagnete	
39	70 1027 1	Rechts-/Links-Knebelschalter	
		Switch left / right	
		Interrupteur droit/gauche	
		Interruptor de muletilla derecha/izquierda	
		Interruttore basculante destro-/sinistro	
39 A	70 1095 1	Bedienelement - Ersatzteil für Knebelschalter	
		Operating device - Spare part for switch	
		Elément de manœuvre – pièce de rechange de l'interrupteur	
		Elemento de control – repuesto para interruptor de muletilla	
		Elemento di controllo - Pezzo di ricambio per interruttore basculante	
39 B	70 1096 1	Welle zu Knebelschalter	
		Shaft for switch right/left	
		Arbre pour l'interrupteur	
		Árbol para interruptor de muletilla	
		Asse per interruttore basculante	

Item No.	Part.-No.	Denomination	
40	50 0800 1	Antriebseinheit MAB 800 kompl. 1.800 W (in Verb. mit Motorkappe 1800W)	
		Motor MAB 800 complete 1.800 W (new cover for motor necessary)	
		Unité d'entraînement MAB 800 complète (associé au chapeau de moteur à 1800 W)	
		Conjunto unidad impulsora MAB 800 compl. (en comb. con tapa motor 1.800 W)	
		Unità motore MAB 800 completa (insieme al coperchio motore 1800W)	
40 A	50 0810 1	Antriebseinheit MAB 800 komplett 110 V (in Verb. mit Motorkappe 1800W)	
		Motor MAB 800 complete 110 V (new cover for motor necessary)	
		Unité d'entraînement MAB 800 complète 110 V (associé au chapeau de moteur à 1800 W)	
		Conjunto unidad impulsora MAB 800 compl. 110 V (en comb. con tapa motor 1.800 W)	
		Unità motore MAB 800 completa 110 V (insieme al coperchio motore 1800W)	
41	70 1011 1	Motorsteuerungsschalter	
		Actuator	
		Interrupteur commande moteur	
		Conmutador de control de motor	
		Interruttore di comando del motore	

Die aufgeführten Preise sind netto, ab Werk Mönchengladbach, Deutschland.
 Prices mentioned above are net, ex works Mönchengladbach, Germany.
 Les prix indiqués ci-dessus s'entendent net et ex usine Mönchengladbach, Allemagne.
 Los precios se entienden net ex fábrica Mönchengladbach, Alemania.
 Prezzi netti, partenza fabbrica, Mönchengladbach, Germania.

